



alpha

DLD-P Luftdurchlaß LUFTMANAGEMENT SYSTEMEN

PRODUKT EIGENSCHAFTEN

Kontrollierte Wohnraumlüftung Design

Design-Luftdurchlaß zur Verwendung als Zu- oder Abluftventil in Lüftungssystemen. Ventilkörper und abnehmbare Blende sind hergestellt aus weiß pulverbeschichtetem Stahlblech. Erhältlich in vier Baugrößen zum Anschluß an Lüftungsrohre Nennweite 100, 125, 160 oder 200 mm. Alle Baugrößen sind ausgestattet mit Rohranschlußstutzen und integrierter, stufenlos einstellbarer Drosselblende zur Volumenstromregulierung.

Zur Reduzierung von Schmutzeintrag in / aus dem Leitungssystem werden alle Luftdurchlässe mit einem eingeschobenen, auswaschbaren Aluminium-Streckfilter geliefert.

- Nennweite 100, 125, 160 und 200 mm
- Stahlblech, pulverbeschichtet (RAL 9010)
- Ausführung auch in Edelstahl
- abnehmbare Blende
- rückseitiger Anschlusstutzen zur direkten Montage
- in Lüftungsleitungen
- mit auswaschbarem Alu-Streckmetallfilter

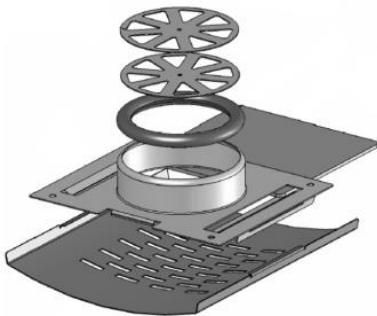

1. Drossel
2. Dichtung
3. Stutzen/Träger
4. Filter
5. Blende

ABMESSUNGEN in mm

DLD-P	Ø100	Ø 125	Ø 160	Ø 200
A	30	30	30	30
B	98	123	158	198
C	210	210	270	320
D	182	207	242	282
E	150	175	210	250
F	130	155	190	230
G	5.5	5.5	5.5	5.5
H	180	205	240	280
J	150	175	210	250

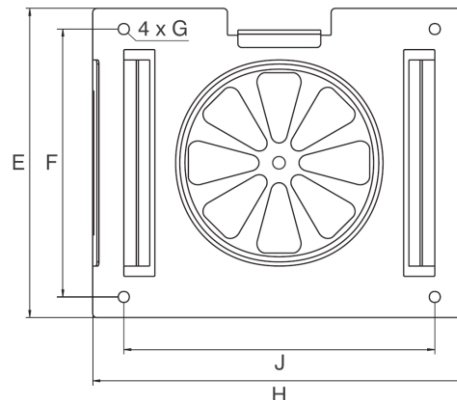
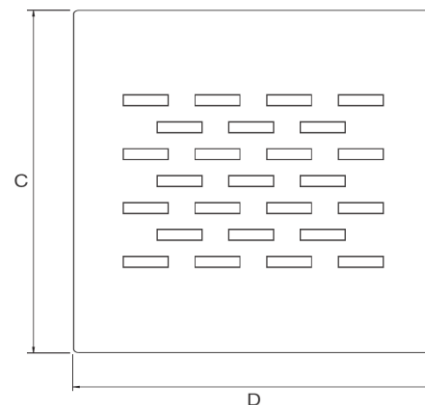
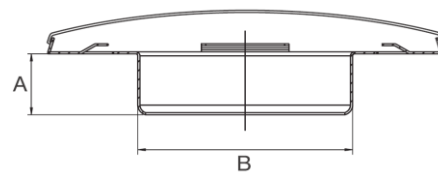

HAFTUNG:

Die Informationen in diesem technischen Datenblatt sind gültig ab dem Zeitpunkt der Veröffentlichung. DEC INTERNATIONAL behält sich jederzeit das Recht vor, gegebenenfalls Anpassungen und Änderungen von Details durchzuführen. Um Mißverständnisse auszuschließen, sollten Interessenten Kontakt mit dem Unternehmen aufnehmen um festzustellen, ob seit dem Erstellungsdatum dieser Datenblätter Material- und/oder Informationsänderungen stattgefunden haben.

ACHTUNG:

Der Objektberater ist für die eigentliche System- und Montage des Produkts verantwortlich. Angegebene Werten bezüglich Temperatur können nicht benutzt werden um die physischen Eigenschaften festzustellen. Diese Eigenschaften sind auch abhängig von der Luftfeuchtigkeit sowie von der Temperatur der Luft innerhalb und außerhalb der Klimaanlage.

WARENZEICHEN:

Das DEC Logo und DEC International sind Warenzeichen oder eingetragene Warenzeichen der Dutch Environment Corporation BV in den Niederlanden und / oder anderen Ländern..





alpha

DLD-P
Luftdurchlaß
LUFTMANAGEMENT SYSTEMEN

1. Ohne Filtereinsatz – Drossel 100% offen,
 2. Mit reinem Filtereinsatz – Drossel 100% offen,
 3. Mit reinem Filtereinsatz – Drossel 50% offen
- Messung: Filter im Reinzustand

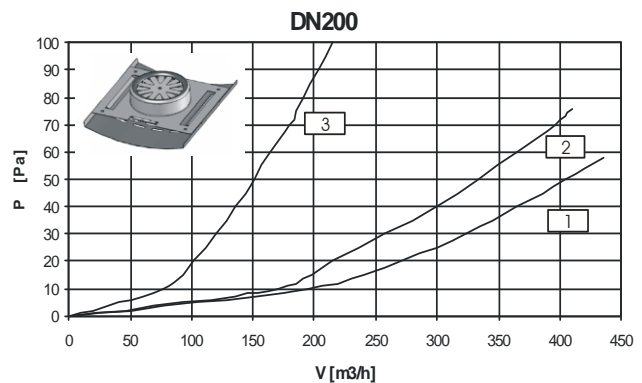
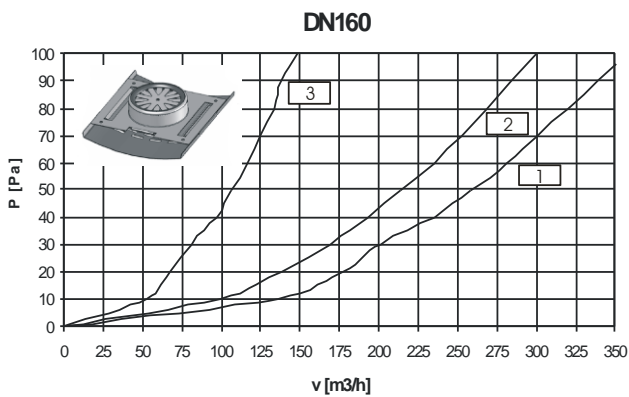
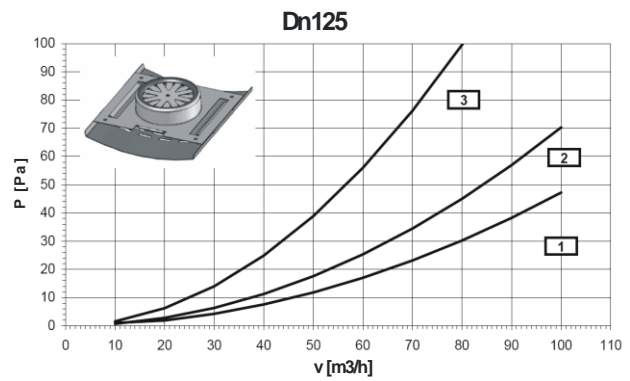
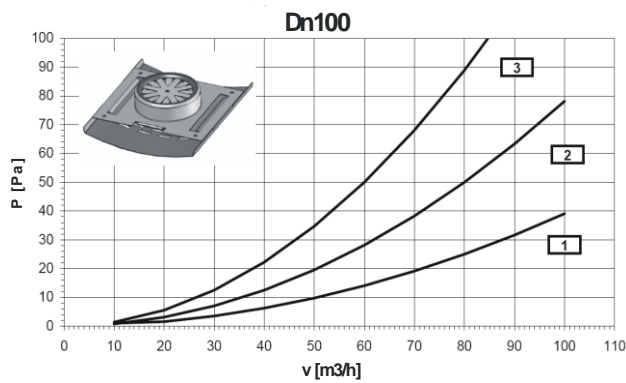

HAFTUNG:

Die Informationen in diesem technischen Datenblatt sind gültig ab dem Zeitpunkt der Veröffentlichung. DEC INTERNATIONAL behält sich jederzeit das Recht vor, gegebenenfalls Anpassungen und Änderungen von Details durchzuführen. Um Mißverständnisse auszuschließen, sollten Interessenten Kontakt mit dem Unternehmen aufnehmen um festzustellen, ob seit dem Erstellungsdatum dieser Datenblätter Material- und/oder Informationsänderungen stattgefunden haben.

ACHTUNG:

Der Objektberater ist für die eigentliche System- und Montage des Produkts verantwortlich. Angegebene Werte bezüglich Temperatur können nicht benutzt werden um die physischen Eigenschaften festzustellen. Diese Eigenschaften sind auch abhängig von der Luftfeuchtigkeit sowie von der Temperatur der Luft innerhalb und außerhalb der Klimaanlage.

WARENZEICHEN:

Das DEC Logo und DEC International sind Warenzeichen oder eingetragene Warenzeichen der Dutch Environment Corporation BV in den Niederlanden und / oder anderen Ländern..

